



РЪКОВОДСТВО ЗА употреба

Канална Сплит Система



Модел:

220-240V, 50Hz (Вътрешно тяло)

MHC-96HWD1N1

Трифазен, 380-415V, 50Hz (Външно тяло)

MOUA-96D1N1-R

1. Кабелно дистанционно управление: KJR-29B1/БК-Е (Стандартно)



KJR-29B1/БК-Е

1.1 Спецификации

Модел	KJR-29B/БК-Е
Захранващ волтаж	5.0V DC
Работна температура	-5°C~43°C
Работна влажност	RH40%~RH90%

Работни характеристики

1. Операционни режими: охлаждане, отопление, вентилатор и авто.
2. Настройка на режима с бутони.
3. Вътрешен температурен диапазон: 17°C ~30°C.
4. LCD.
5. Тъч контрол.
6. Превключване между Целзий и Фаренхайт.

Нова функция	Стандартна функция
Напомняне за почистване на възд. филтър	Вкл./Изкл. на климатика
Адрес вътрешно тяло	Авто-рестарт
Дистанционен приемник	Време Вкл./Изкл.
Заклучване на кабелното дистанционно	Настройка часовник
Тих режим	Нагласяне Режим на работа/Температура
Функция Follow me	Степен на духане и Функции на клапите

1.2 Изглед

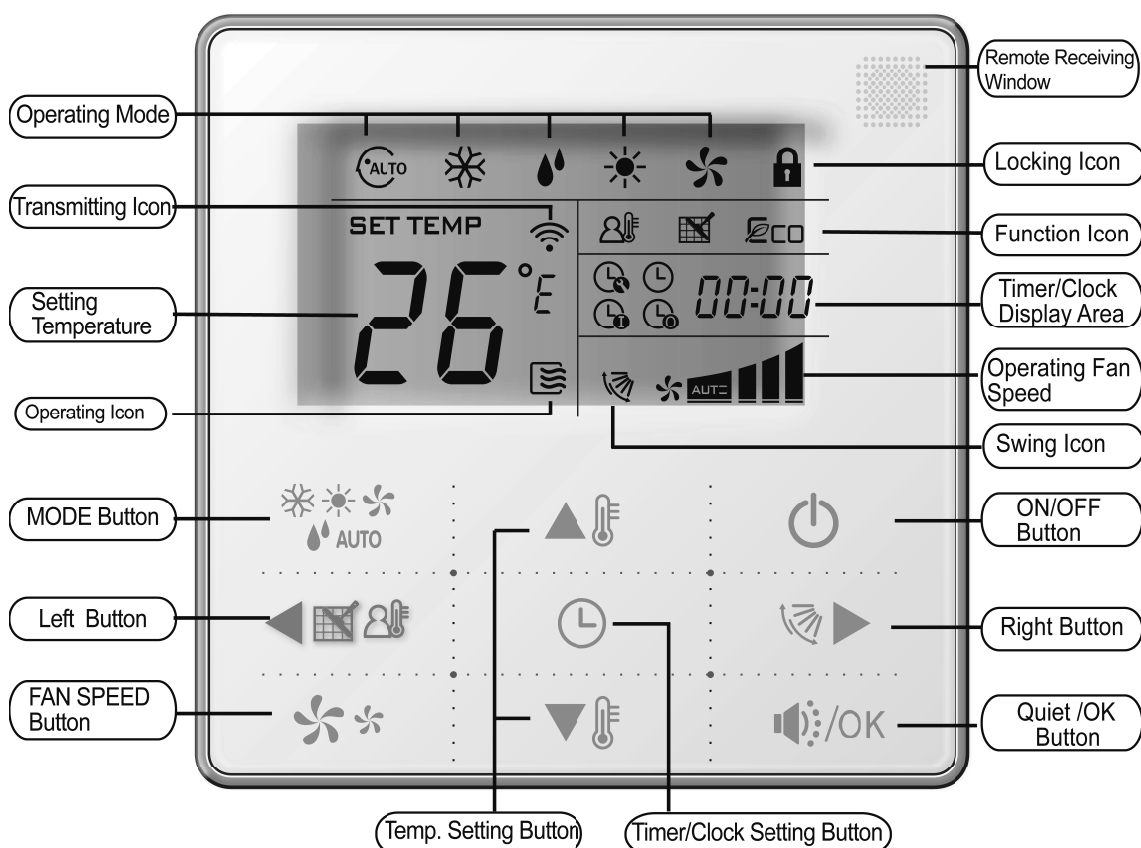

1.3 Инструкции за работа

1) Дистанционен приемник на сигнал

Кабелното дистанционно управление може да бъде дистанционен приемник на сигнал и така е възможно да използвате безжичното дистанционно управление, за да контролирате климатика чрез кабелното, когато системата е включена.

Бележка: Кабелното дистанционно няма да приеме инструкции за позицията на клапите. За вътрешни тела с функция за избор на позиция на клапите можете да използвате директно кабелното дистанционно управление, за да контролирате позицията на клапата чрез дисплей панела на вътрешното тяло.

2) Включване/Изключване на климатика

Натиснете бутона  ON/OFF, за да включите или изключите вътрешното тяло.

Когато климатикът е изключен, натиснете бутона  ON/OFF, климатикът ще се включи и операционната икона  ще светне.

Когато климатикът е включен, натиснете бутона  ON/OFF, климатикът ще се изключи и операционната икона  ще изгасне.

3) Настройка на работен режим

Натиснете бутона MODE  за да зададете режим на работа, като при всяко следващо натискане, режимите ще се сменят както следва:

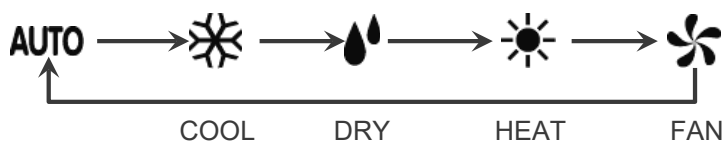

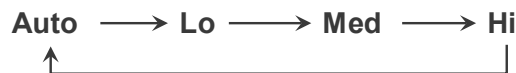

4) Настройка на степента на духане

При режими COOL, HEAT и FAN, натиснете бутона FAN  за настройка на скоростта на духане. При всяко следващо натискане, силата ще се сменя както следва:



Бележка: При режими AUTO и DRY, скоростта не подлежи на промяна и е автоматична.

5) Температурна настройка

При режими AUTO, COOL, DRY и HEAT, натиснете бутоните за температура  и  за да настроите температурата в диапазона 17°C~30 °C (от 62 °F~88 °F).

Бележка: Температурата не може да се променя при режим FAN.



6) Таймер

Натиснете TIMER/CLOCK бутона  след което влезте в статус "Задаване на таймер" и ще се покажат



 и 0-0h.

Натиснете бутоните  и  за да настроите таймера. Ако настройката е под 10 часа, всяко натискане

 или  ще действа със стъпки от по 0.5 часа. Ако настройката е над 10 часа, всяко натискане

 или  ще действа със стъпки от по 1 час, като максималното допустимо време за таймер е 24 часа.

Когато приключите с нагласяването на таймера, натиснете /OK или изчакайте 5 секунди за потвърждение и излезте.

При статус "Задаване на таймер", Натиснете TIMER/CLOCK бутона  след което изберете "Изключване" и екранът ще покаже  и 0-0h.



Начинът на изключване на таймера е аналогичен на този на включването му.

Избирането на време за таймер 0.0 часа действа като канселиране на вкл./изкл. на таймера.



Бележка: Ако е настроен ON/OFF таймер през кабелното дистанционно, натиснете ON/OFF, за да включите или изключите системата. Таймерът ще се деактивира автоматично.

7) Настройка на часовника

Натиснете TIMER/CLOCK бутона  за 3 секунди и ще влезете в менюто за настройка на часовника.

Позицията, индикираща Час, ще започне да мига, натиснете  или  за да настроите часа.

След това, натиснете бутона Наляво  или Надясно  за да превключите на настройка

на Минути. Позицията, индикираща Минути, ще започне да мига, натиснете  или 

за да настроите минутите.

Когато сте готови с настройката на часа, натиснете /OK или изчакайте 5 секунди, за да потвърдите настройката и да излезете от менюто.

8) Тих режим

При режими AUTO, COOL, DRY и HEAT, натиснете бутона  за да включите Тих режим, който намалява шума на климатика, като настройва степента на духане на ниска.

Бележка: При режими AUTO и DRY, степента на духане е автоматична и бутона  не функционира.

9) Заклучване на кабелното дистанционно

Натиснете бутоните за настр. на температура  и  едновременно, дистанционното влиза в заключен режим и иконата  ще светне.

В заключен режим, кабелното дистанционно управление ще спре да приема и изпълнява команди от безжичното дистанционно управление.

Натиснете бутоните за настр. на температура  и  едновременно отново и дистанционното ще бъде отключено.



10) Функция за напомняне за почистване на въздушния филтър

Кабелното дистанционно засича общото време на работа на вътрешното тяло и когато то достигне определена предварително зададена стойност, иконата за ПВФ  ще светне, за да напомни, че е време въздушният филтър на вътрешното тяло да бъде почистен.

Натиснете  за 3 секунди, за да изчистите известието за почистване и иконата ще изчезне, а дистанционното ще преизчисли наново времето за следващо почистване.

Бележка: Фабричната стойност за известие за ПВФ е 2,500 часа и тя може да бъде променена на 5,000 часа или 10,000 часа.

11) Функции на клапите

Ако вътрешното тяло поддържа промяна на позицията на клапите, натиснете , за да настроите посоката на духане. Задържането на този бутон за 3 секунди включва/изключва автоматичната настройка за позиция на клапите. Иконата  ще светне, когато автоматичната настройка е включена.

12) Функция Follow me

Когато системата е включена и работи в режими AUTO, COOL или HEAT, натиснете  за да активирате функцията Follow me и го натиснете отново, за да я деактивирате. Промяна на операционния режим също ще изключи функцията.

Когато функцията е включена, иконата  ще свети, кабелното дистанционно управление ще показва стайната температура по данни от сензора си и ще предава тази стойност на вътрешното тяло на всеки 3 минути.

1.4 Инсталация на кабелното дистанционно

1) Мерки за безопасност

✓ Тук ще намерите важна информация относно безопасността, която трябва да съблюдавате. След тестване, потвърдете, че резултатите са в норма и няма нищо нередно.

✓ Неправилна инсталация или неправилно разглобяване биха могли да доведат до абнормална работа на уреда, както и електрически шок или пожар.

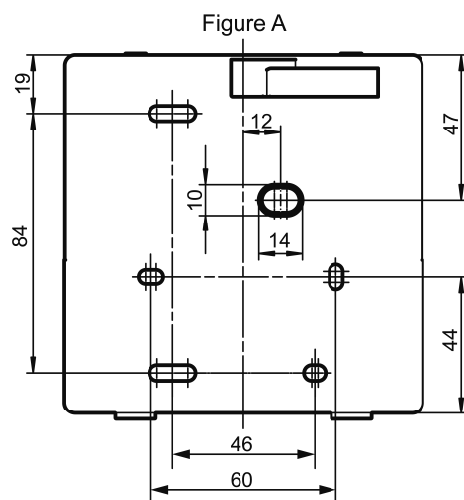
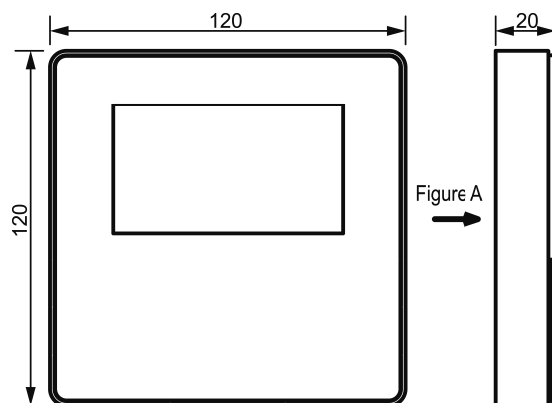

✓ Принципно окабеляване:

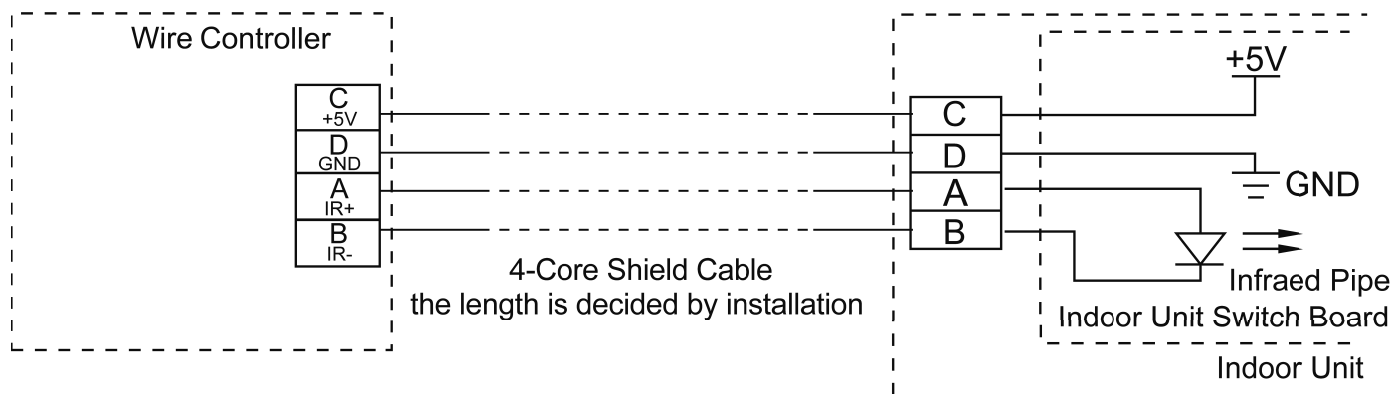

✓ Окабеляване:

Свържете двата терминала с 4-проводен кабел. Уверете се, че терминалите дистанционното (A, B, C и D) са свързани съответно с терминалите на климатичната система (A, B, C и D).

